

SBR

TYRE SIZE: 75~300mm

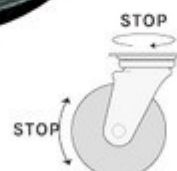
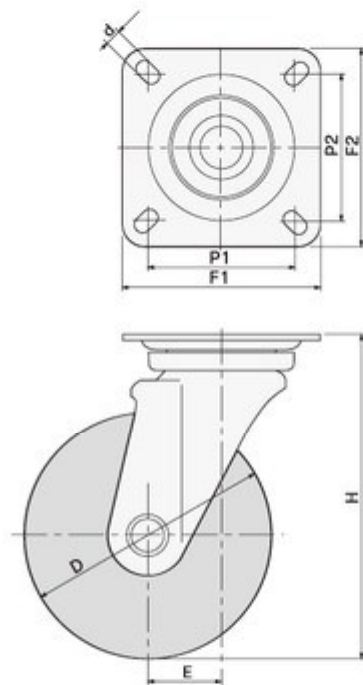

WS(ダブルストッパー):車輪の回転と金具の旋回を同時に止めます。

単位:mm

車輪径 D	型 式	車 輪 W	ベアリング	ストッパー	許容荷重	取付高 H	取付ピッチ P1×P2	プレート寸法 F1×F2	偏心 E	取付穴径 d	軸径
75	75-SBRB	ゴム	○	S WS	80kg	100	63×63	82×82	28	9.5	10
	75-SBRULSB	ウレタン	○		120kg						
	75-SBRFB	鉄	○								
	75-SBRMCE	MCナイロン(成形品)									
	75-SBRMCA	MCナイロン									
	75-SBRMCB	MCナイロン	○								
100	100-SBRB	ゴム	○	S WS	100kg	144	71×71	95×95	35	10.5	12
	100-SBRULSB	ウレタン	○		180kg						
	100-SBRFB	鉄	○								
	100-SBRMCE	MCナイロン(成形品)									
	100-SBRMCA	MCナイロン									
	100-SBRMCB	MCナイロン	○								
125	125-SBRB	ゴム	○	S WS	180kg	177	80×80	108×108	40	11.0	17 20
	125-SBRULSB	ウレタン	○		250kg						
	125-SBRFB	鉄	○								
	125-SBRMCA	MCナイロン									
	125-SBRMCB	MCナイロン	○								
150	150-SBRB	ゴム	○	S WS	200kg	198	90×90	120×120	45	11.0	20
	150-SBRULSB	ウレタン	○		300kg						
	150-SBRFB	鉄	○								
	150-SBRMCA	MCナイロン									
	150-SBRMCB	MCナイロン	○								
180	180-SBRB	ゴム	○	— —	220kg	240	112×112	140×140	58	11.5	20
	180-SBRFB	鉄	○		400kg						
	180-SBRMCA	MCナイロン									
	180-SBRMCB	MCナイロン	○								
200	200-SBRB	ゴム	○	S WS	250kg	250	112×112	140×140	58	11.5	20
	200-SBRULSB	ウレタン	○		400kg						
	200-SBRFB	鉄	○								
	200-SBRMCA	MCナイロン									
	200-SBRMCB	MCナイロン	○								
250	250-SBRB	ゴム	○	— WS	330kg	305	125×125	160×160	71	14.0	25
	250-SBRULSB	ウレタン	○		500kg						
	250-SBRFB	鉄	○								
	250-SBRMCA	MCナイロン									
	250-SBRMCB	MCナイロン	○								
300	300-SBRB	ゴム	○	— —	350kg	374	140×140	175×175	71	14.0	25
	300-SBRFB	鉄	○		600kg						
	300-SBRMCA	MCナイロン									
	300-SBRMCB	MCナイロン	○								

※125φのウレタンと鉄は127φ、MC車は125φ、ゴムは130φになります。

●Sはストッパー付、WSはダブルストッパー付です。

caster

caster

lifter

carrier

special